

ALIMENTATORE DI COLONNA PER CAT 5
COLUMN POWER SUPPLY FOR CAT 5
ALIMENTATION DE COLONNE POUR CAT 5
ALIMENTADOR DE COLUMNA PARA CAT 5

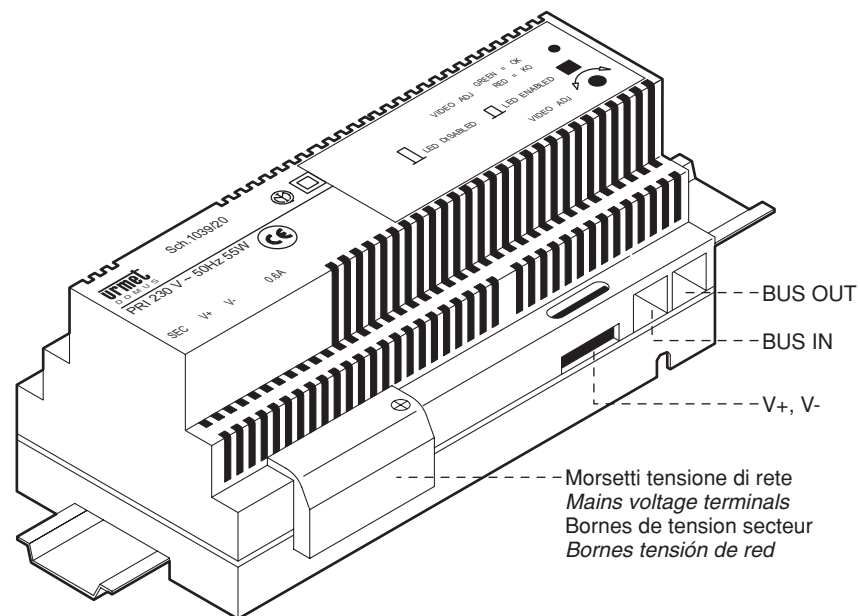

Sch./Ref. 1039/20



ITALIANO

DESCRIZIONE

L'alimentatore videocitofonico Sch. 1039/20 è stato progettato tenendo conto delle norme di sicurezza EN 60065 e 64/8 vigenti, ed è provvisto del marchio IMQ.

L'alimentatore Sch. 1039/20 può essere impiegato esclusivamente negli impianti videocitofonici Ipervoice.

CARATTERISTICHE

Alimentazione:	230Vca +/- 10% 50Hz
Potenza:	55W
Uscita V+, V-:	54Vdc 0,6A
	con protezione elettronica contro sovraccarichi di corrente
Temperatura:	-5°C ÷ 45°C
Dimensioni:	180 x 80 x 90mm (10 moduli DIN)
Peso:	circa 450g

INSTALLAZIONE

Per la realizzazione dei cablaggi, per le massime distanze e per le operazioni di configurazione si raccomanda di seguire le regole prescritte nel manuale di sistema.

Il contenitore è adatto sia al montaggio su barra DIN che a parete a mezzo viti e tasselli e deve essere installato in luoghi asciutti e riparati dalle intemperie.

La tensione di alimentazione è unica ed è di 230V in accordo alle nuove normative Europee.

Per i collegamenti usare i connettori RJ45 Urmet 1039/101 come prescritto sull'etichetta.

Inserire i conduttori nella guida rispettando le colorazioni indicate (Standard T568B).

REGOLAZIONE SEGNALE VIDEO

Effettuare la regolazione del segnale video partendo dall'alimentatore più vicino al GATEWAY Sch.1039/50 e procedendo in ordine fino al più distante, secondo la seguente procedura:

1. Mettere il sistema in modalità "taratura video" premendo il pulsante posto sulla cappa del GATEWAY Sch. 1039/50.
2. Premere lo switch accessibile dalla cappa dell'alimentatore: si accende il led a due colori (rosso-verde).
3. Ruotare il trimmer di regolazione in modo che il led diventi di colore verde: in questo modo il segnale video in uscita dell'alimentatore è correttamente regolato.
4. Al termine della taratura premere lo switch dell'alimentatore e il pulsante del GATEWAY Sch.1039/50.

ATTENZIONE: se non si è in modalità "taratura video" il led acceso comparirà comunque di colore rosso anche se il sistema è correttamente tarato.



In caso di sostituzione di un alimentatore occorre riefettuare la taratura solo sul dispositivo interessato ripetendo la procedura descritta.

ENGLISH

DESCRIPTION

The video power supply Ref. 1039/20 has been projected in compliance with the existing security rules and it is provided with IMQ certificate.

The power supply Ref. 1039/20 can only be used in video systems Ipervoice.

FEATURES

Power supply:	230Vca +/- 10% 50Hz
Power:	55W
Output V+, V-:	54Vdc 0,6A
	with electronic protection against current overload
Temperature:	-5°C ÷ 45°C
Dimensions:	180 x 80 x 90mm (10 modules DIN)
Weight:	approximately 450g

INSTALLATION

Refer to the instructions contained in the system manual for wiring, maximum distances and configuration operations.

The housing may be used both in DIN bar mounting and wall mounting by means of screws and spacers; please take care of mounting it in dry and repaired environments.

The voltage is 230V in compliance with the new European rules.

Use Urmet 1039/101 RJ45 connectors as shown on the label.

Insert the wires in the guide respecting the colour coding shown (Standard T568B).

VIDEO SIGNAL ADJUSTMENT

Adjust the video signal from the power unit closest to the GATEWAY Ref.1039/50 and proceed in sequence to the most distant power unit as shown below:

1. Set the system to "video calibration" mode by pressing the button on the hood of the GATEWAY Ref. 1039/50.
2. Press the switch accessible on the power unit hood: the two colour (red-green) LED will light up.
3. Turn the adjustment trimmer so that the LED turns green: the video signal output from the power unit will be correctly adjusted.
4. At the end of the calibration procedure, press the switch on the power unit and the button on the GATEWAY Ref. 1039/50.

IMPORTANT: The LED will be red even if the system is correctly calibrated if "video calibration" mode is not selected.



Recalibrate the system by repeating the procedure described above if a power unit is replaced.

FRANÇAIS

DESCRIPTION

L'alimentation vidéo Réf. 1039/20 a été projetée selon les normes de sécurité en vigueur et il est pourvue de marque IMQ.

L'alimentation Réf. 1039/20 peut être employée seulement dans les installations de vidéoportier Ipervoice.

CARACTERISTIQUES

Alimentation:	230Vca +/- 10% 50Hz
Puissance:	55W
Sortie V+, V-:	54Vdc 0,6A
	avec protection électronique contre les surcharges de courant
Temperature:	-5°C ÷ 45°C
Dimensions:	180 x 80 x 90mm (10 modules DIN)
Poids:	environ 450g

INSTALLATION

Pour la réalisation des câblages, les distances maximales admises et les opérations de configuration, il est recommandé de suivre les prescriptions du manuel de système.

Le boîtier est convenable pour le montage sur barre DIN et aussi pour montage au mur par des vis et entretoises et doit être monté dans milieux secs et réparés des intempéries.

La tension d'alimentation est 230V selon les nouvelles normes Européennes.

Pour les raccordements, utiliser les connecteurs RJ45 Urmet 1039/101, comme prescrit sur l'étiquette.

Introduire les conducteurs dans le guide, en respectant les couleurs indiquées (Standard T568B).

REGLAGE DU SIGNAL VIDEO

Effectuer le réglage du signal vidéo à partir de l'alimentation la plus proche du GATEWAY Réf. 1039/50 et poursuivre dans l'ordre jusqu'à l'alimentation la plus éloignée, en respectant la procédure suivante:

1. Placer le système en mode "étalonnage vidéo", en appuyant sur le bouton situé sur le cache du GATEWAY Réf. 1039/50.
2. Appuyer sur le commutateur accessible depuis le cache de l'alimentation: la diode bicolore s'allume (rouge-vert).
3. Tourner le commutateur de réglage de manière à ce que la diode passe au vert: ainsi, le signal vidéo de sortie de l'alimentation est réglé correctement.
4. Au terme de l'étalonnage, appuyer sur le commutateur de l'alimentation et sur le bouton du GATEWAY Réf. 1039/50.

ATTENTION: si le système n'est pas en mode "étalonnage vidéo", la diode s'allumera en rouge, même si le système est correctement réglé.

 *En cas de remplacement d'une alimentation, il sera nécessaire de répéter l'étalonnage sur le dispositif concerné, selon la procédure décrite.*

ESPAÑOL

DESCRIPCIÓN

La alimentación de vídeo Ref. 1039/20 ha sido proyectada considerando las reglas de seguridad en curso y tiene la marca IMQ.

La alimentación Ref. 1039/20 puede emplearse sólo en las instalaciones de videoportero Ipervoice.

CARACTERÍSTICAS

Alimentación:	230Vca +/- 10% 50Hz
Potencia:	55W
Salida V+, V-:	54Vdc 0,6A
	con protección electrónica contra sobrecargas de corriente
Temperatura:	-5°C ÷ 45°C
Dimensiones:	180 x 80 x 90mm (10 modulos DIN)
Peso:	unos 450g

INSTALACIÓN

Para llevar a cabo los cableados, para las distancias máximas y para las operaciones de configuración se recomienda seguir las reglas indicadas en el manual de sistema.

El contenido es correcto para montaje sobre barra DIN y a pared por medio de tornillos y espaciadores y tiene que ser montado en lugares secos y reparados.

La tensión de alimentación es única de 230V según las nuevas normas Europeas.

Para la conexión utilizar los conectores RJ45 Urmet 1039/101, como se indica en la etiqueta.

Colocar los conductores en la guía respetando los colores indicados (Norma T568B).

AJUSTE DE LA SEÑAL VIDEO

Efectuar el ajuste de la señal vídeo partiendo del alimentador más cercano a la PASARELA Ref. 1039/50 y continuando en orden hasta el más lejano, siguiendo estas operaciones:

1. Colocar el sistema en modo "calibración vídeo" pulsando el botón presente en la cubierta de la PASARELA Ref. 1039/50.
2. Pulsar el interruptor al que se accede desde la cubierta del alimentador: se enciende el led de dos colores (rojo y verde).
3. Girar el trimmer de regulación de modo tal que el led se ponga de color verde: de este modo, la señal vídeo en salida del alimentador está correctamente ajustada.
4. Al final de la calibración, pulsar el interruptor del alimentador y el botón de la PASARELA Ref. 1039/50.

ATENCIÓN: fuera del modo "calibración vídeo" el led encendido es de color rojo, incluso cuando el sistema está correctamente calibrado.

 *En caso de sustitución de un alimentador hay que efectuar nuevamente la calibración sólo en el dispositivo interesado, repitiendo las operaciones descritas.*

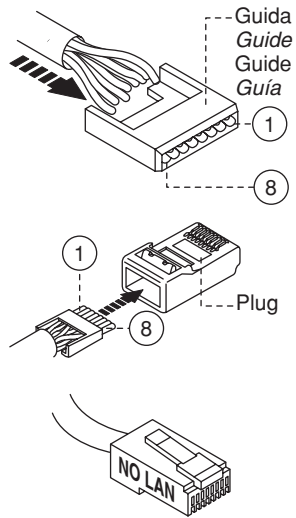

Conduttore n° Wire No. Conducteur n. Conductor n°	Colore cavo Wire colour Couleur de câble Color cable	Conduttore n° Wire No. Conducteur n. Conductor n°	Colore cavo Wire colour Couleur de câble Color cable
1	Bianco-Arancione White-Orange Blanc-Orange Blanco-Naranja	5	Bianco-Blu White-Blue Blanc-Bleu Blanco-Azul
2	Arancione Orange Orange Naranja	6	Verde Green Vert Verde
3	Bianco-Verde White-Green Blanc-Vert Blanco-Verde	7	Bianco-Marrone White-Brown Blanc-Marron Blanco-Marrón
4	Blu Blue Bleu Azul	8	Marrone Brown Marron Marrón

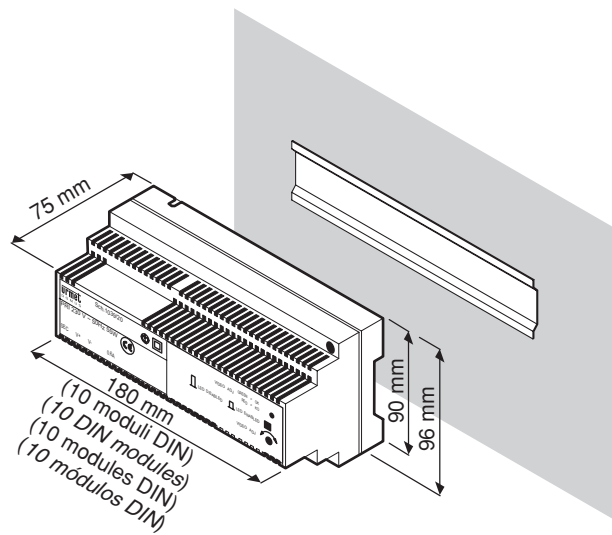

DS 1039-002

FILIALI

20151 MILANO - V.Gallarate 218
Tel. 02.380.111.75 - Fax 02.380.111.80
00043 CIAMPINO (ROMA) V.L. Einaudi 17/19A
Tel. 06.791.07.30 - Fax 06.791.48.97
80013 CASALNUOVO (NA) V.Nazionale delle Puglie 3
Tel. 081.193.661.20 - Fax 081.193.661.04
30030 VIGONOVO (VE) - V.del Lavoro 71
Tel. 049.738.63.00 r.a. - Fax 049.738.63.11
66020 S.GIOVANNI TEATINO (CH) - V.Nenni 17
Loc. Sambuceto Tel. 085.44.64.851
Tel. 085.44.64.033 - Fax 085.44.61.862

urmet
DOMUS



<http://www.urmetdomus.com>
[e-mail:info@urmetdomus.it](mailto:info@urmetdomus.it)

LBT 8236

SEDE

URMET DOMUS S.p.A.
10154 TORINO (ITALY)
VIA BOLOGNA 188/C
Telef. +39 011.24.00.000 (RIC. AUT.)
Fax +39 011.24.00.300 - 323
Area tecnica
servizio clienti +39 011.23.39.810